

# Unités de perçage/taraudage



## Bohr-und Gewindeschneideinheiten

### FM20P.100

Avance Vorschub	Pneumatique pneumatisch
Course Arbeitshub	100 mm 100 mm
Capacité de taraudage Schneidleistung	M20 dans acier Rm50 M20 in Stahl Rm50
Poussée à 6 bar Vorschubkraft 6 bar	3700 N 375 Kg
Vitesse de broche Spindeldrehzahl	De 100 à 1500 tr/min von 100 bis 1500 U/min
Puissance du moteur Motorleistung	De 0.75 à 3.00 kW von 0.75 bis 3.00 KW

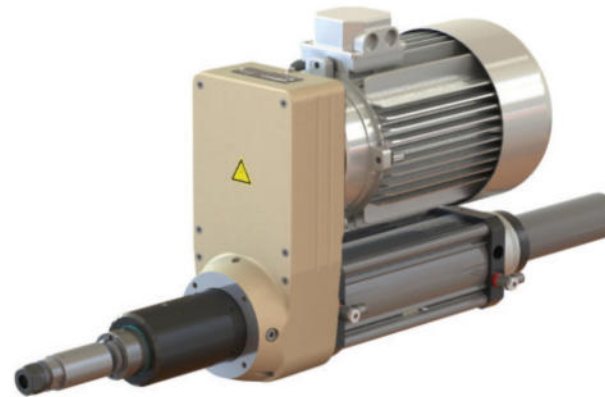

- Cylindre pneumatique  $\varnothing 100$ .
- Entrée d'air  $\varnothing 8$  (1).
- Consommation d'air 5,00NL/cycle.
- Concentricité du broche 0,01.
- Entrée câbles électriques M16x1,5 (3).
- Fins de course électriques internes (4).  
Capteurs inductifs sur demande.
- Capteur magnétique pour changement de vitesse (2).
- Régulateur hydraulique (6) dans l'axe de la broche.
- Course du régulateur hydraulique 75mm.
- Courses rapide et travail réglables séparément (5).
- Entrée d'air 0.5bar pour pressurisation interne du broche (7).
- Nez de broche pour prince ER20 avec compensation axiale de 20mm (8).
- Couleur standard : Beige RAL 1001.  
Autres couleurs sur demande.
- Poids de 28 Kg.



- Pneumatischer Zylinder  $\varnothing 100$ .
- Luftanschluss  $\varnothing 8$  (1).
- Luftverbrauch 5,00NL/Zyklus.
- Rundlaufgenauigkeit 0,01.
- Kabelanschluss M16x1,5 (3).
- Endschalter (4).  
Optional mit Induktivendschalter.
- Magnethalter zur Änderung der Motordrehzahl (2)
- Koaxial hydraulischer Vorschubregler (6)
- Hydraulischer Vorschubregler Hub 75mm.
- Eil- und Arbeitsvorschub unabhängig regulierbar (5)
- Sperrluftanschluss 0.5 bar (7).
- Spannzangenhalter ER20 mit 20mm  
Kompensation in Zugrichtung (8).
- Standard-Farbe: Beige RAL 1001.  
Andere Farben auf Anfrage.
- Gewicht ab 28 Kg.

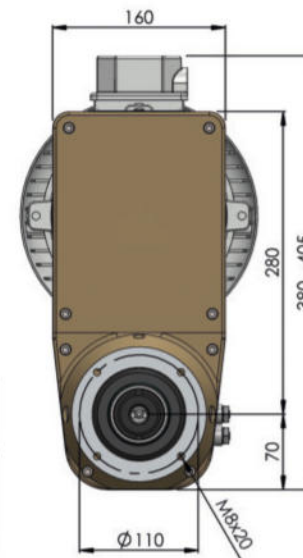
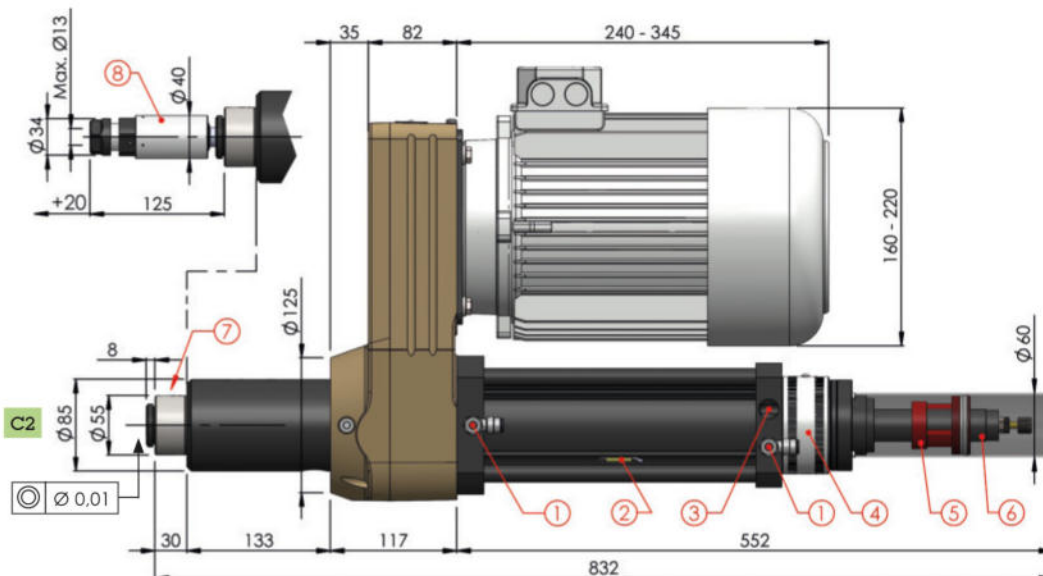

FM20P

100

Course / Arbeitshub

	Broche / Werkzeugaufnahme
C2	MT 2 DIN228

	rpm	
	50Hz	60Hz
01	100	120
02	200	240
03	300	360
05	500	600
07	700	900
08	800	960
11	1100	1320
15	1500	1800

	Moteur / Motor
80...	Motoréducteur 0,75Kw 4 poles Getriebemotor 0,75Kw 4 poles
81...	Motoréducteur 1,50Kw 4 poles Getriebemotor 1,50Kw 4 poles
076	90 B14 0,75Kw 6 poles
116	90 B14 1,10Kw 6 poles
156	100 B14 1,50Kw 6 poles
226	112 B14 2,20Kw 6 poles
074	80 B14 0,75Kw 4 poles
114	90 B14 1,10Kw 4 poles
154	90 B14 1,50Kw 4 poles
224	100 B14 2,20Kw 4 poles
304	100 B14 3,00Kw 4 poles

	Moteur type / Motortyp
S	230-400V-50/60Hz
V	Ventilation forcée Fremdbelüftung

	Régulateur hydraulique / Hydraulischer Vorschubregler
75H	Standard
75HS	Avec réservoir d'huile mit Ölbehälter

STANDARD COLOR



OPTIONAL COLORS

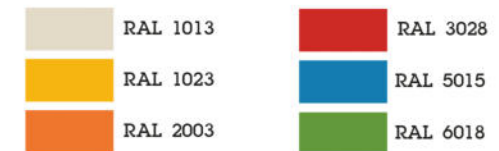

Optionnel / Optional :

Accessoires pour un montage facile  
Zubehör für einfache Installation

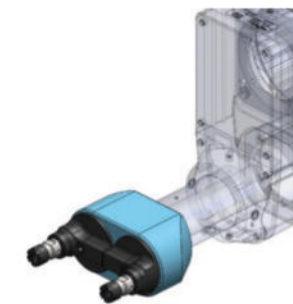
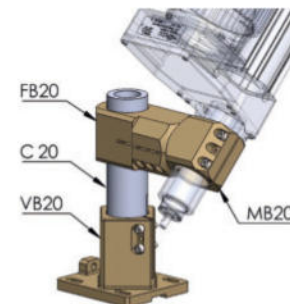
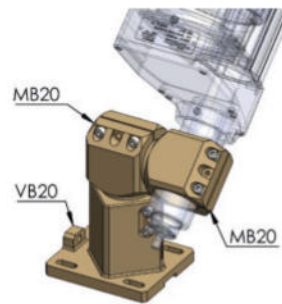
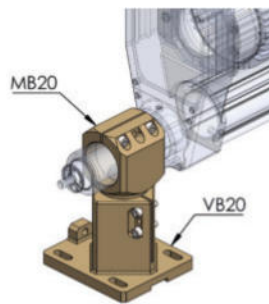
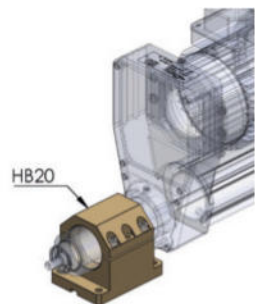

Têtes multibroches  
Mehrschindelköpfe